

Inhalt

4 PANORAMA

Barockzeit im Spargelland: Barocktage in Schrobenshausen – Tönender Goldibach: 3. Appenzeller Bachtage – Kolumne Martin Geck: Von der Tiefe der Musik (S. 14) – Hallischer Herbst: Händel an der Saale (S. 16) – Sopranist des Flötenkönigs: Porporino zum 300. Geburtstag (S. 22) – Baukastenspiele: 44. Festival della Valle d'Itria (S. 28) – Eine Königstochter träumt ihr Unglück voraus: »Ariadne« in Graz (S. 29) – Überlebensfragen: Festival Alte Musik Knechtsteden (S. 30)

10 TERMINE

Konzerte – Kurse – Festivals

18 THEMA I

Das elektronisch verstärkte Cembalo
Von Wolf Dieter Neupert

24 THEMA II

Händels Londoner Opernduette (Teil II und Schluss)
Von Dirk Möller

33 SCHALLPLATTEN

Neue CDs mit Musik von Zach, Tartini, Scarlatti, Ferrari, Dufay, Rameau, Händel, Graupner, Stradella, Bach und vielen anderen

48 AUS DEN VERLAGEN

Musikalische Repräsentationspolitik in Preußen

50 IMPRESSUM

Vorschau

TITELBILD

Auch verblasste Farben wie bei dieser Mariendarstellung in der Klosterbasilika von Bursfelde zeigen, wie wir uns die Ausmalung alter Kirchen vorzustellen haben: ganz schön bunt!

Foto: Heinz-Dieter Falkenstein

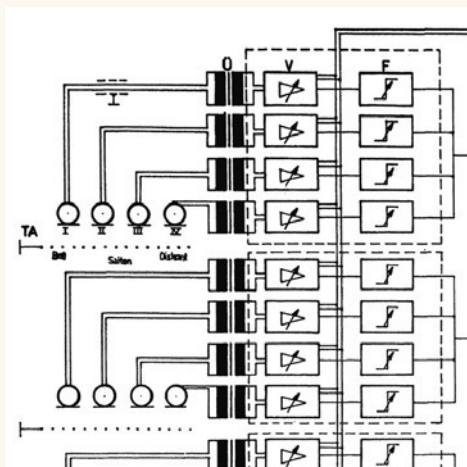

Thema I

Dokument einer Aufführungspraxis, die sich spätestens in den siebziger Jahren des 20. Jahrhunderts überlebt hatte und inzwischen selbst historisch geworden ist: Schaltplan des elektronisch verstärkten Cembalos.

Seite 18

Panorama

Spitzenkraft eines Königs, der Musikgeschichte machte, in aller Bescheidenheit: »Ich habe hier einen Sänger, der einer der ersten Virtuosen Europas werden wird, er heißt Porporino. Seine Stimme ist Sopran, ich lehre ihn noch das Adagio ...«

Seite 22

MONTEZUMA TRAGEDIA PER MUSICA

DA RAPPRESENTARSI

NEL

REGIO TEATRO DI BERLINO

PER ORDINE

Schallplatten

Mittels einer hochauflösenden Multi-spektralkamera kam vor einigen Jahren unter Buchstaben und Zahlen eines alten Rechnungsbuches eine Musikhandschrift zum Vorschein: das San-Lorenzo-Palimpsest. Nun liegen klingende Ergebnisse vor.

Seite 41

